

CARACTERISTIQUES TECHNIQUES

Matériaux	Surface de chauffe en matériau composite haute performance (inox alimentaire conforme à la norme NFA36-711).
Dimensions	430x394mm
Puissance	4000W
Commandes	Commande par manette 360° et affichage de la température en °C sur afficheur 4 digits.
Ampérage	6A par phases
Fonctions	Température de réglage: mini: 60°C - maxi: 250°C. Palier de réglage de température: 10°C Temps pour obtenir 200°C : inférieur à 3 minutes.
Alimentation	360-440V triphasé - 50-60Hz (fonctionne entre 40 et 70Hz)
Poids	25kg
Normes	Respect des normes en vigueur pour la sécurité et la CEM
Détails & Options	<p>Equipé d'un tube d'évacuation des jus de cuisson à raccorder.</p> <ul style="list-style-type: none"> -Equipé de 1 générateur duo compact déportés avec longueur de câble de 1.5m à positionner dans la structure du meuble. -Equipé de 1 bloc de commande à encastrer avec longueur de câble de 1.5m. -Livré avec 1 tangentielle de refroidissement et d'extraction de l'air chaud du générateur duo compact avec longueur de câble de 1.5 m à fixer dans la structure du meuble. <p>Options pour intégrateur:</p> <ul style="list-style-type: none"> -Longueur disponible des câbles entre la plaque de chauffe et le générateur de 3,5,8,10,12 et 15m. -Longueur disponibles des câbles entre commande et générateur de 3,5,8,10,12 ou 15m.

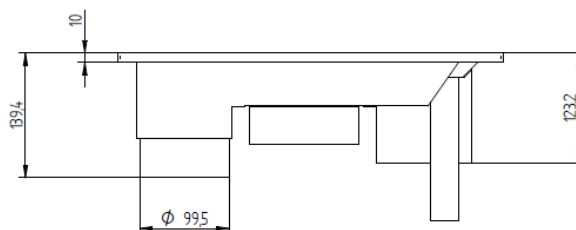
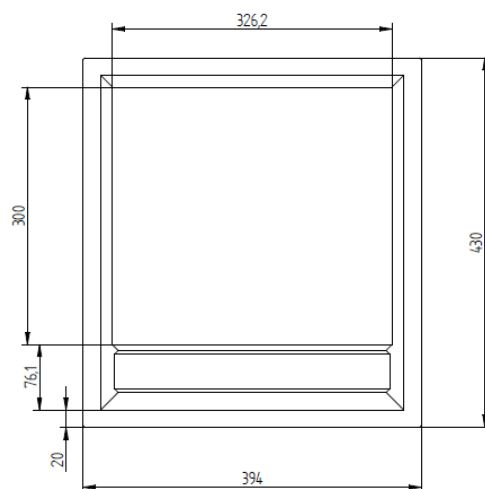
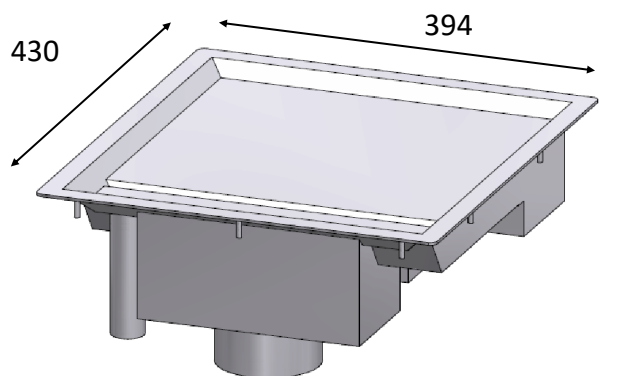

Dimensions découpe intégration: 362x398mm

ADVENTYS

Route de Pagny - 21250 Seurre - France

www.adventys.com
contact@adventys.com

T: 03.80.20.46.15

Note importante

Adventys se réserve le droit de modifier les caractéristiques sans préavis.



Dimension verre bandeau de commande

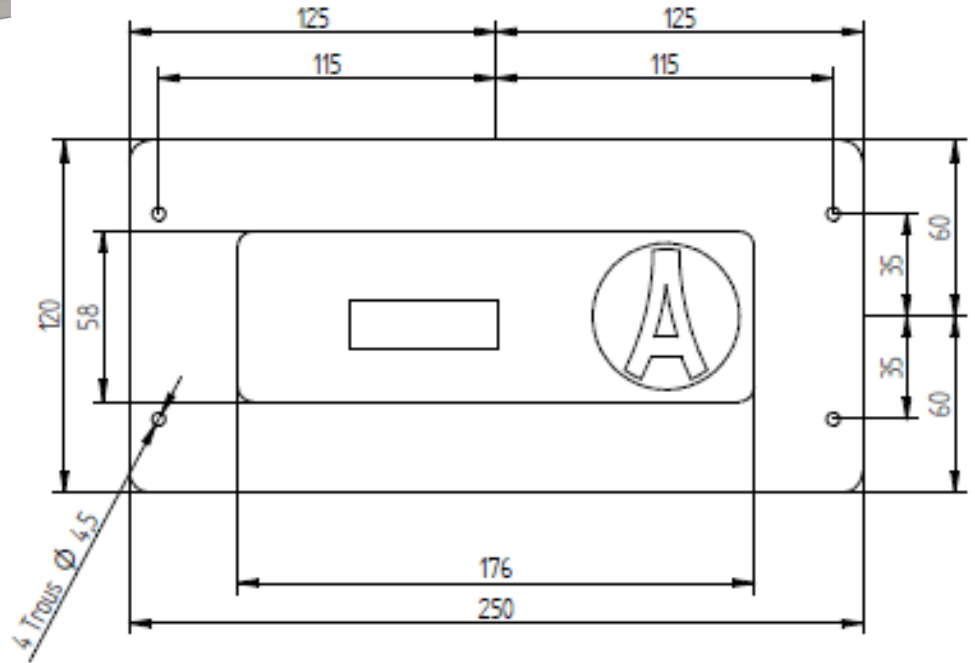

Plan d'intégration bandeau de commande

Découpe / Cutting

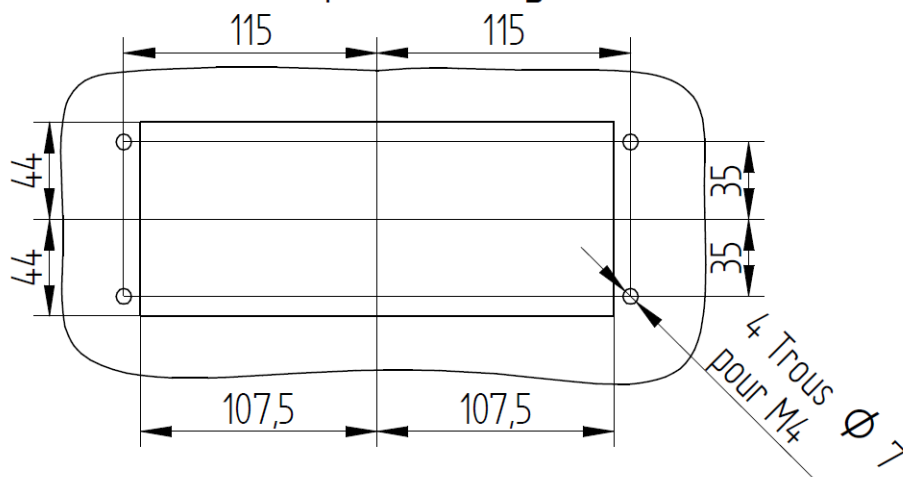

Dimensions de découpe 215x88mm

ADVENTYS
Route de Pagny - 21250 Seurre - France
www.adventys.com
contact@adventys.com
T: 03.80.20.46.15

Note importante
Adventys se réserve le droit de modifier les caractéristiques sans préavis.

Aéraulique

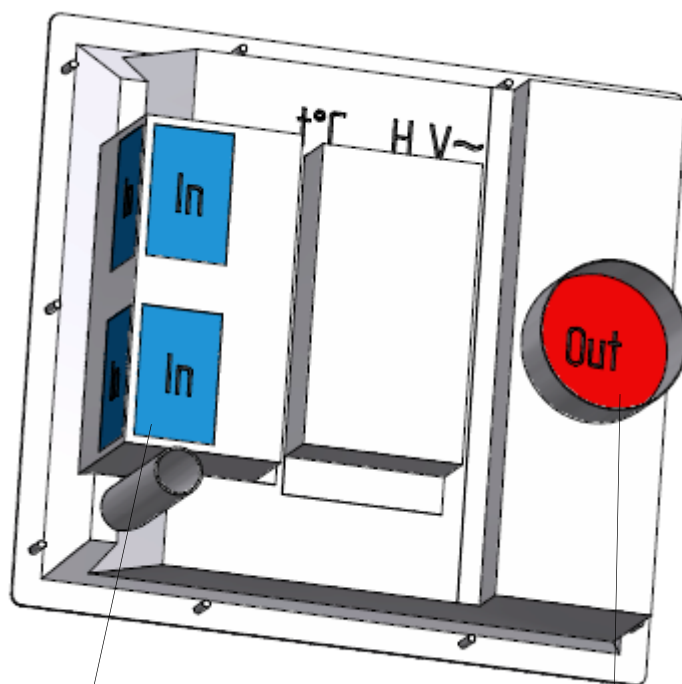

Entrée air froid

Sortie air chaud

ADVENTYS
Route de Pagny - 21250 Seurre - France
www.adventys.com
contact@adventys.com
T: 03.80.20.46.15

Note importante
Adventys se réserve le droit de modifier les caractéristiques sans préavis.

Dimensions générateur

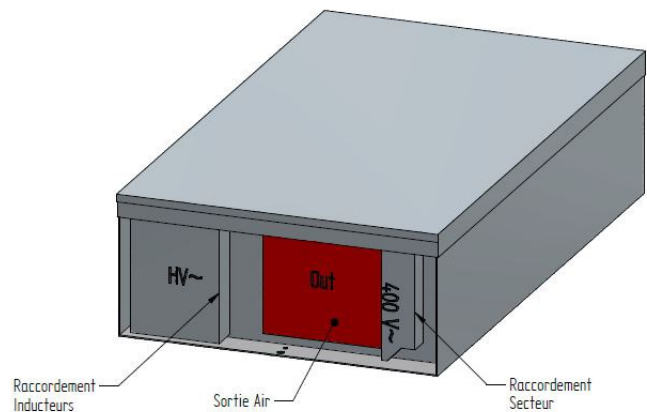
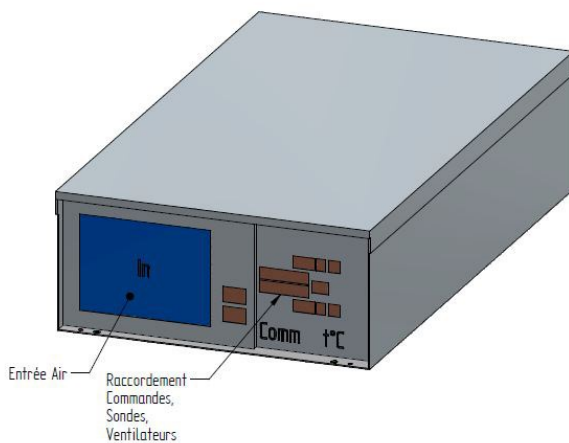
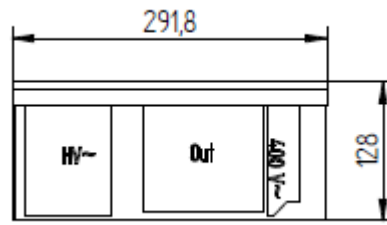
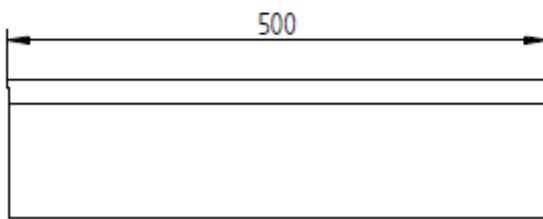
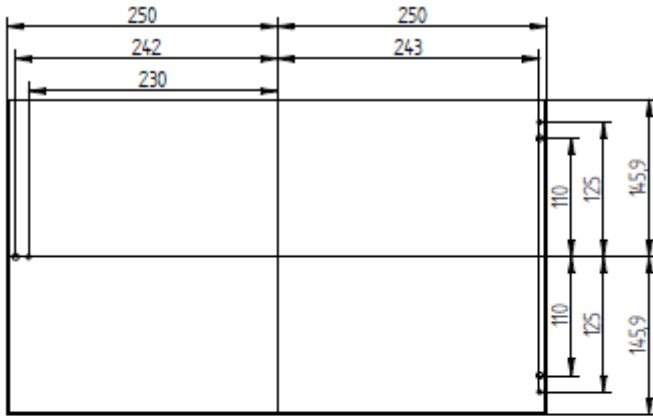

ADVENTYS
 Route de Pagny - 21250 Seurre - France
 www.adventys.com
 contact@adventys.com
 T: 03.80.20.46.15

Note importante
 Adventys se réserve le droit de modifier les caractéristiques sans préavis.